

Como, 15/03/2022

OFF/152/22

Spett.le
Istituto Comprensivo Statale
"Mons. A. Pirovano"
Via Crispi 2
22046 MERONE CO

In riferimento alla Vs. richiesta Prot. 1353/U del 14/03/2022 , di seguito inviamo preventivo per la fornitura di

Q.TÀ	Descrizione	PREZZO UNITARIO IVA ESCLUSA
N. 19	<p>DISPLAY INTERATTIVO SMART MX265-V3 da 65" (152x93 cm) multitouch risoluzione 4K UHD con player Android integrato per usare il display come lavagna interattiva e navigare in Internet anche senza Pc</p>  <p>SMART DISPLAY INTERATTIVI SERIE MX ULTRA HD Questo schermo piatto interattivo SMART con risoluzione Ultra HD (4K) è progettato per offrire funzionalità di collaborazione ancora maggiori, garantendo uno svolgimento delle lezioni senza intoppi. Il suo design moderno ed elegante garantisce una perfetta integrazione in ogni classe ed è corredato del pluripremiato software per l'apprendimento collaborativo SMART Notebook.</p> <p>Esperienza del tocco eccezionale Basato sulla ventennale esperienza SMART nella tecnologia tattile, lo schermo SMART Board Solarix ha una superficie rinforzata a basso attrito, che garantisce funzionalità tattili naturali. Le lezioni possono essere svolte in modo fluido, in quanto la reattività dello schermo è immediata e il vetro liscio non provoca alcun attrito con le dita rendendo tutto estremamente naturale.</p> <p>Immagini HD 4000 avanzate Immagini brillanti, dettagliate e nitide garantiscono il coinvolgimento di ogni studente nella lezione, indipendentemente dal posto occupato in classe. Il contenuto delle lezioni prende vita sullo schermo, per consentire agli studenti di visualizzare ogni dettaglio senza perdere le informazioni essenziali.</p>	€ 1.650,00

	<p>ID oggetto e penna È sufficiente avvicinarsi allo schermo per iniziare a utilizzarlo. Lo schermo SMART Board è in grado di rilevare se viene usato un dito, una penna o una gomma, senza che sia necessario modificare manualmente la modalità, per risparmiare tempo ed evitare possibili errori. Si tratta del primo schermo SMART con ID penna, per scrivere con inchiostro di colori diversi contemporaneamente e lavorare insieme, ma senza dipendere dagli altri.</p> <p>Riconoscimento automatico penna ID oggetto e penna <i>Object awareness</i>™ Con la tecnologia <i>Object awareness</i>™ il riconoscimento automatico tra una dito, una penna o un palmo della mano rendono esclusiva la tecnologia di SMART Board®. Tocca, scrivi, cancella...la naturalezza espressa al meglio</p> <p>È sufficiente avvicinarsi e iniziare ad utilizzare lo schermo. Lo schermo SMART Board Solarix è in grado di rilevare se si utilizza una penna, il dito o una gomma, senza che sia necessario modificare manualmente la modalità, consentendo così di risparmiare tempo ed evitare possibili errori.</p> <p>Sensore luce ambientale Lo schermo regola automaticamente la luminosità in base alla luce presente per offrire sempre il massimo del confort (Certificazione EPA Energy Star)</p> <p>Multitouch 20 tocchi simultanei per windows permettono a più studenti di collaborare contemporaneamente</p> <ul style="list-style-type: none"> - Memoria RAM 6Gb DDR - Storage 32 Gb flash - Android 9.0 - APP dedicate per visualizzazione file PDF, Office, Internet ecc - 4 ingressi HDMI, 2 ingressi USB C di cui uno con ricarica rapida - 2 porte LAN gigabit con funzione di switch - Risoluzione 4K – luminosità 400cd/mq - Tecnologia touch infrarossi zero bonding (con riduzione errore parallasse) - Bluetooth 5.0 dual mode - WiFi integrato IEEE 802.11a/b/g/n/ac con 2 × 2 MIMO (bande 2.4 e 5 GHz) - Connessione diretta all'account Google Workspace e Microsoft Teams <p>Screen sharing Condividi ogni cosa da Android, iOS e Windows (Miracast) senza cavi o installare app.</p> <p>Web browser Naviga nel web direttamente grazie alla tecnologia integrata Chromium web browser</p> <p>Digital whiteboard – senza Pc Prendi una delle due penne dal vassoio magnetico e inizia a scrivere sulla lavagna panoramica.</p> <p>SOFTWARE COLLABORATIVO Smart Notebook 21 – per la condivisione dei contenuti realizzati SMART Notebook è il software per l'apprendimento collaborativo più usato al mondo, con più di 3 milioni di utenti attivi, che consente una presentazione dei contenuti dinamica e vivace.</p>		
N. 19	<p>SOFTWARE DI GESTIONE DISPLAY SMART REMOTE MANAGEMENT Software che consente agli amministratori delle attività educative e aziendali di mantenere, controllare, supportare e proteggere i dispositivi da qualsiasi browser Web. SMART Remote Management è appositamente progettata per la gestione a livello centrale di tutti i dispositivi – iOS®, Android™, Chrome OS™ e Windows® – compresi i display SMART Board® con iQ.</p>	Compreso	
N. 19	<p>Collegamento display alle prese elettriche presenti in aula e cablaggio del display con cavo HDMI</p>		
N. 19	<p>Staffa VESA 400x400 75 kg per il fissaggio del monitor LED a parete o su carrello</p>		
N. 19	<p>Installazione di monitor LED a parete o su carrello, fissaggio staffe di supporto VESA, tasselli di fissaggio ed accessori necessari alla corretta installazione.</p>	Compreso	
N. 19	<p>Formazione del personale tecnico e docente sull'uso del monitor interattivo da parte di personale tecnico certificato da SAMRT</p>		
N. 19	<p>TOTALE GENERALE SMART MX265-V3 (65") dimensioni 152x93 cm (Iva esclusa)</p>	Cad. € 1.660,00	€ 31.540,00

Servizi compresi nella fornitura:

Servizio smontaggio, Installazione, cablaggio elettrico e video monitor interattivo	Rimozione LIM e videoproiettori già presenti nelle aule. Le Lim smontate che sono funzionanti devono essere installati in altri locali indicati dall'Animatore Digitale, sono compresi eventuali materiali per il montaggio.
	Realizzazione di impianto elettrico. stesura cavi video HDMI, USB ed elettrico in canalizzazioni esterne in PVC fissate a parete; Fornitura e posa in opera di multipresa esterna con 4 prese di alimentazione schuko + 10 Ampere con interruttore generale 0/1; Rilascio da parte della ditta aggiudicataria della fornitura e non da parte di terze parti (non è ammesso subappalto o avvalimento), della certificazione di esecuzione degli impianti secondo "la regola dell'arte" – Legge 37/08
Formazione personale docente	Addestramento al personale docente all'uso del display interattivo da parte di personale certificato dal produttore in date ed orari da concordare.
Assistenza al collaudo	Il Collaudo sarà a cura di un Collaudatore nominato dall'istituto, per tutta l'operazione di collaudo si chiede la presenza di un Vostro tecnico.

N. 02	<p>HP PC Desktop - 290 G4 MT 5L736EA</p> <ul style="list-style-type: none"> • Dimensione Dischi: 256 GB SSD (Solid State Disk) • Tecnologia del processore: Core i7 • Modello del processore: i7-10700 • Modello scheda grafica: UHD Graphics 630 • Form Factor: Micro Tower • S.o.: Windows 11 • Versione S.O.: Professional • RAM: 8 GB ddr4 	cad. € 650,00
N. 02	<p>HANNSPREE MONITOR 27 LED 16:9 FHD 5MS 300 CDM, VGA/HDMI/DP, WEBCAM, PIVOT, MULTIMEDIALE - HP270WJB</p> <ul style="list-style-type: none"> • Lunghezza diagonale (pollici): 27 " • Rapporto d'aspetto: 16:9 • Touch Screen: No • Tecnologia pannello: TFT • Risoluzione massima orizzontale: 1.920 px • Regolazione Altezza: Sì • Funzione Pivot: Sì • Nr. porte HDMI: 1 	cad. € 179,50
	<p><i>La fornitura dei Pc è completa della installazione e configurazione dei software di utilità gratuiti (Acrobat reader, Libre office, Browser Chrome e Firefox, antivirus free)</i></p>	



N. 01	Tavoletta grafometrica WACOM – con display da 5” 	€ 220,00
--------------	--	-----------------

CONDIZIONI GENERALI DELLA FORNITURA

- Iva: Esclusa** – in ragione del 22% (possibilità di applicazione Iva ridotta al 4% con Vs. richiesta/dichiarazione di utilizzo da parte di alunni disabili)
- Consegna** : 30 gg data conferma ordine
- Garanzia Smart**: 5 anni on-site garantiti direttamente dal produttore
- Pagamento**: bonifico 30gg ric. fattura
- Validità offerta**: 30gg data odierna

Grati per essere stati interpellati, a disposizione per ogni ulteriore chiarimento, porgiamo cordiali saluti.

 **grisoni sistemi didattici snc**

Verena Holderegger
Responsabile commerciale

Presenza dei monitor SMART nella provincia di Como, Lecco e Sondrio



Liceo Scientifico "P. Giovio" - Como



Istituto Comprensivo "Puecher" – Erba (Co)



Istituto Comprensivo "Como Centro" - Como



CPIA Morbegno (So)



Istituto Comprensivo "M. Anzi" – Bormio (SO)



Istituto Comprensivo di Cuveglio (VA)

La Nazionale Italiana di Calcio a Coverciano:

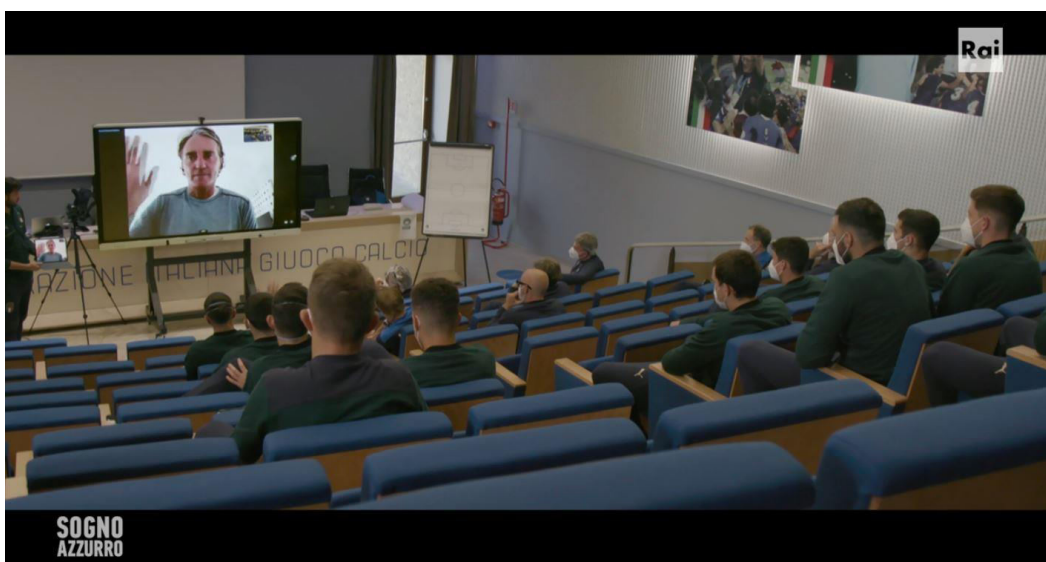
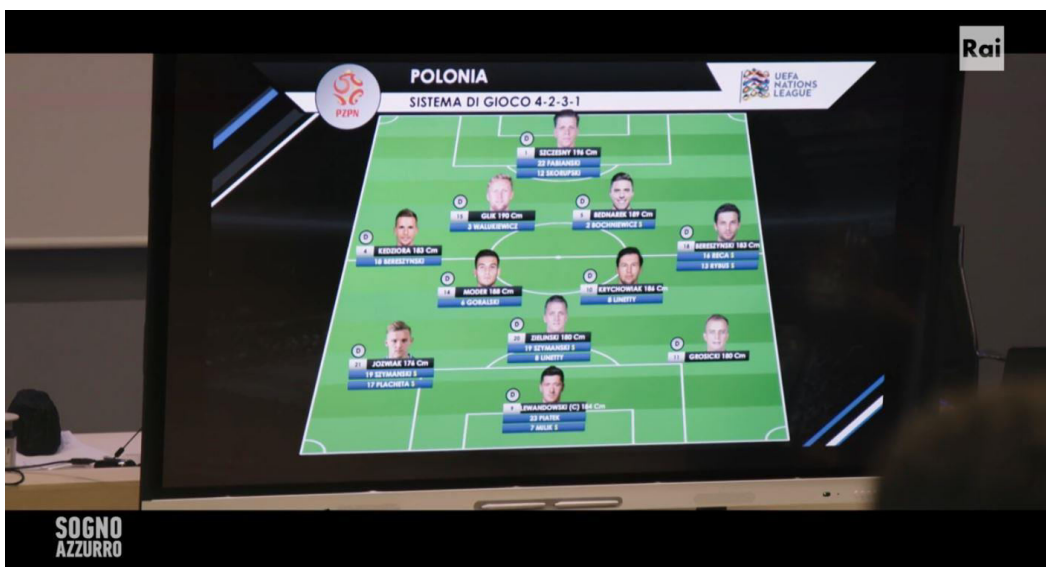
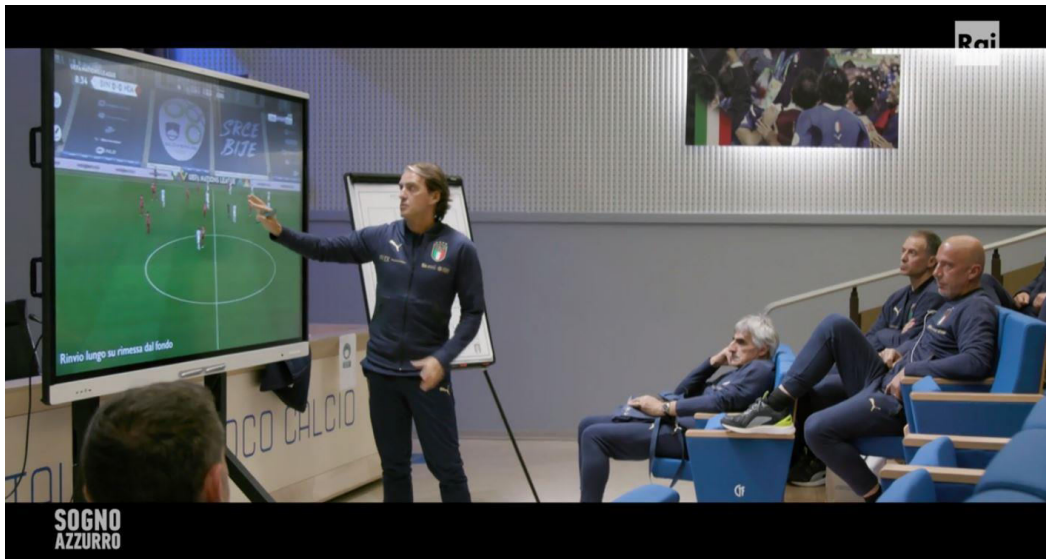

E molti altri ancora i clienti che hanno scelto il più diffuso monitor SMART :

Agenzia di formazione TK Soluzioni Srl di Saronno (VA)
ALCANTARA S.p.a. di Terni
Autoservizi Cattaneo per Fondazione Minoprio (CO)
Associazione Sorriso di Geky per scuola primaria di Tavernola (CO)
Centro di Formazione API di Varese
CFP "Padre Monti" di Erba (CO)
Cometa Formazione SCS di Como pe scuola Oliver Twist
Comune di Alta Valle Intelvi (CO) pe scuola secondaria
Comune di Carlazzo (CO)
Comune di Gravedona ed Uniti (CO) per scuola primaria
Comune di Rogeno (LC) per scuola primaria
Comune di Grosio (SO) per scuola secondaria
Comune di Grosotto (SO) per scuola secondaria
Comune di Lurago D'Erba (CO) per scuola secondaria
Comune di Maslianico (CO) per scuola dell'infanzia
Comune di Maslianico (CO) per scuola primaria
Comune di San Fermo della Battaglia (CO) per scuola primaria
Comune di Piantedo (SO) per scuola primaria
Comune di Tovo Sant'Agata (SO) per scuola primaria
Comune di Lurago d'Erba per scuola secondaria
Comuni Terre Di Frontiera (CO) per scuola primaria di Ronago
Comuni Terre Di Frontiera (CO) per Polizia Locale
COOP Sociale Nuova Scuola Lecco
Cooperativa In Vere Vicus per scuola primaria e secondaria "San Carlo" di Inverigo (CO)
CPIA 1 - Centro Provinciale di istruzione per adulti di Como
CPIA 1 - Centro Provinciale di istruzione per adulti di Sondrio
CPIA 1 - Centro Provinciale di istruzione per adulti di Lecco
Fondazione Paritario Istituto Elvetico (CO)
Formazione professionale ENAC di Milano, Magenta e Bagnolo Mella (BS)
I.C. Comunicazioni S.r.l. RHO (Mi)
Istituto Comprensivo "D. Alighieri" di Cuveglio (VA)
Istituto Comprensivo "M. Anzi" di Bormio (SO) per primaria e secondaria di Bormio
Istituto Comprensivo "M. Anzi" di Bormio (SO) per Valdidentro, Valfurva Valdisotto
Istituto Comprensivo "Rosmini" di Pusiano (CO)
Istituto Comprensivo Como Nord (CO)
Istituto Comprensivo Como Centro (CO)
Istituto Comprensivo di Bosisio Parini (CO)
Istituto Comprensivo "G. Galilei" di Travate (VA)
Istituto Comprensivo "Puecher" di Erba (CO)
Istituto Comprensivo "Bertacchi" di Chiavenna (SO)
Istituto Comprensivo "Garibaldi" di Chiavenna (SO)
Istituto Comprensivo della Tremezzina (CO)
Istituto Comprensivo di Albavilla (CO)
Istituto Comprensivo di Angera (VA)
Istituto Comprensivo di Ardenno (SO)
Istituto Comprensivo di Appiano Gentile (CO)
Istituto Comprensivo di Berbenno (SO)
Istituto Comprensivo di Bellagio (CO)
Istituto Comprensivo di Cermenate (CO)

Istituto Comprensivo di Cernobbio (CO)
Istituto Comprensivo di Como Borgovico (CO)
Istituto Comprensivo di Costa Masnaga (LC)
Istituto Comprensivo di Cosio Valtellino (SO)
Istituto Comprensivo di Cucciago (CO) per scuola secondaria di Cucciago
Istituto Comprensivo di Cucciago (CO) per scuola secondaria di Grandate
Istituto Comprensivo di Delebio (SO)
Istituto Comprensivo di Dongo (CO)
Istituto Comprensivo di Galbiate (LC)
Istituto Comprensivo di Lurate Caccivio (CO)
Istituto Comprensivo di Livigno (SO)
Istituto Comprensivo di Merate (LC)
Istituto Comprensivo di Missaglia (LC)
Istituto Comprensivo di Molteno (LC) per scuola primaria Rogeno
Istituto Comprensivo di Noviglio (MI)
Istituto Comprensivo di Olgiate Comasco (CO)
Istituto Comprensivo di Porlezza (CO)
Istituto Comprensivo di Teglio (SO)
Istituto Comprensivo di Traona (SO)
Istituto Comprensivo di Talamona (SO)
Istituto Comprensivo di Valmorea (CO)
Istituto Comprensivo di Valmadrera (LC)
Istituto Comprensivo di Villaguardia (CO)
Istituto Comprensivo di Vertemate con Minoprio (CO)
Istituto Comprensivo Gravedona ed Uniti (CO) per scuola secondaria
Istituto Comprensivo Grosio Grosotto Sondalo (CO)
Istituto Comprensivo Lecco2 (LC)
Istituto Comprensivo Molteno (CO)
Istituto Comprensivo Paesi Retici di Sondrio
Istituto Comprensivo Sondrio Centro (SO)
Istituto Comprensivo Paesi Retici per scuola Primaria di Triangia (SO)
Istituto Elvetico di Lugano (CH)
Istituto Maria Ausiliatrice di Varese
Istituto Paritario "Barbara Melzi" di Legnano (VA)
Istituto Paritario "Santa Chiara" di Pontelambro (CO)
Istituto Paritario San Carpofo (CO)
Istituto Paritario San Vincenzo sede di Erba e Albese (CO)
Istituto Statale Superiore "G.B. Romagnosi" di Erba (CO)
Istituto Statale Superiore "Alberti" di Bormio (SO)
Istituto Statale Superiore "Giulio Casiraghi" di Cinisello Balsamo (MI)
Istituto Statale Superiore "L. Da Vinci" di Chiavenna (SO)
Istituto Statale Superiore "Maxwell" di Milano
Istituto Statale Superiore "Parini" di Lecco
Istituto Statale Superiore "Riva" di Saronno (VA)
Istituto Statale Superiore "Sanfelice" di Viadana (MN)
Istituto Superiore Statale "Daverio-Casula" di Varese
Istituto Superiore Statale "Gadda" di Paderno Dugnano (MI)
Istituto Tecnico Economico Statale "A. Pitentino" di Mantova
KCS CAREGIVER RSA Scaccabarozzi di Ornago (LC)
Liceo Artistico Statale "F. Melotti" – Cantù (CO)
Liceo Classico Statale "A. Volta" di Como
Liceo Classico Statale "Beccaria" di Milano
Liceo Scientifico "Adelaide Cairoli" di Pavia
Liceo Scientifico "Paolo Giovio" di Como

Liceo Scientifico Statale "E. Fermi" di Cantù (CO)
Liceo Statale "Teresa Ciceri" di Como
Liceo Statale "Carlo-Porta" di Erba (CO)
Liceo Statale "Piazzi Perpentini" - Sondrio
Liceo Scientifico "C. Donegani" – Sondrio
Liceo Scientifico "Nervi-Ferrari" - Morbegno
Mv Agusta Motor S.p.a. di Varese
PROLOCO Galbiate (LC) per scuola primaria
RECO S.p.a. di Como
Scuola Europa di Milano
Scuola Primaria di Lanzo Intelvi (CO)
Scuola dell'Infanzia e Primaria di Lezzeno (CO)
Scuola Primaria di Pello Intelvi (CO)
Scuola Primaria di Torno (CO)
Scuola primaria di Veniano (CO)
Scuola Primaria Statale di Busto Arsizio (VA)
Scuola secondaria statale di Cermenate (CO)
Scuola Superiore per Mediatori Linguistici "Carlo Bo" di Bari
Scuola Superiore per Mediatori Linguistici "Carlo Bo" di Bologna
Scuola di lingua inglese *Scrambled Eggs* di Milano
SILEA S.p.a. di Lecco
Università di Lingue e comunicazione IULM di Milano
Università LIUC di Castellanza (VA)
Università Popolare di Trieste per scuola elementare di Lussinpiccolo (HR)
Unindustria – sede di Como

SMART Board® MX series with iQ

SBID-MX255-V3
SBID-MX265-V3
SBID-MX275-V3
SBID-MX286-V3



DISPLAY

Screen sizes (diagonal)	55", 65", 75", 86"
Backlight	LED
Aspect ratio	16:9
Maximum display resolution	4K UHD (3840 × 2160)
Refresh rate	60 Hz
Lifespan	≥ 50,000 hours
Brightness (maximum)	55": ≥ 300 cd/m ² 65", 75", 86": ≥ 400 cd/m ²
Response time	8 ms
Viewing angle	178°
Glass	Fully heat-tempered, anti-glare, zero-bonded
Glass thickness	3 mm
Frame color	White
Convenience buttons	Power, home, volume, input select, screen shade, freeze frame
Sensors	Ambient light, infrared
Audio	2 integrated 15 W speakers

INTERACTIVE EXPERIENCE

Touch technology	HyPr Touch™ with Advanced IR
Touch features	Simultaneous Tool Differentiation™ Object Awareness™ Silktouch™
Frame rate	100 frames/s maximum
Accuracy	Average 1.5 mm or better
Minimum object size	3 mm
Multitouch capabilities	20 – Windows® and Mac 10 – Chrome OS™
Tools included	Pens (×2)
Tool holders	Magnetic, frame-mounted

SOFTWARE

iQ built-in Android™ experience	Included
SMART Ink® and SMART Product Drivers	Included
SMART Remote Management	Subscription for length of the included warranty

smarttech.com
smarttech.com/contact

© 2021 SMART Technologies ULC. All rights reserved. SMART Board, SMART Notebook, SMART Ink, HyPr Touch, Simultaneous Tool Differentiation, Object Awareness, Silktouch, smarttech, the SMART logo and all SMART taglines are trademarks or registered trademarks of SMART Technologies ULC in the U.S. and/or other countries. The Adopted Trademarks HDMI, HDMI High-Definition Multimedia Interface, and the HDMI Logo are trademarks or registered trademarks of HDMI Licensing Administrator, Inc. in the United States and other countries. All other third-party product and company names may be trademarks of their respective owners. This product and/or use thereof is covered by one or more of the following U.S. patents: www.smarttech.com/patents. Models and specifications may vary by region. Please contact your local representative for details. Contents are subject to change without notice. October 12, 2021.

iQ BUILT-IN ANDROID EXPERIENCE

Operating system	Android version 9
Memory	6 GB DDR
Storage	32 GB
Digital whiteboard	✓
Web browser	✓
Screen sharing	✓
Other features	SMART Whiteboard Live input preview File and app libraries Google Drive™ and OneDrive™ access
Object Awareness supported	✓
Ability to run third-party applications	✓
Cloud storage access	✓
Languages supported	Chinese (simplified), Chinese (traditional), Czech, Danish, Dutch, English, Estonian, Finnish, French, German, Greek, Hungarian, Italian, Japanese, Korean, Latvian, Lithuanian, Norwegian, Polish, Portuguese, Romanian, Russian, Slovak, Slovenian, Spanish, Swedish, Ukrainian, Vietnamese, Welsh
Updates	Automatic over-the-air (OTA)

PC COMPUTING

OPS support	✓
OPS-C support	✓
PC module power supported OPS	60 W
Optional computing modules	SMART OPS PC with Windows 10 Pro SMART Chromebox

INPUTS

	Front	Back
OPS PC accessory slot (60 W devices)	–	1
HDMI® 2.0 with HDCP 1.4 and HDCP 2.2 support	1	2
VGA video	–	1
Stereo 3.5 mm	–	1
RS-232 room control (DB-9 connector)	–	1
RJ45 Ethernet (passthrough)	–	2
USB Type-C 4K @ 60Hz Display Port alternate mode, touch, and digital audio; 15 W power delivery	1	–
USB Type-C 4K @ 60Hz Display Port alternate mode, touch, and digital audio; 65 W power delivery	–	1
USB 2.0 Type-A	–	1
USB 3.0 Type-A	2	1
USB 3.0 Type-B	1	3

OUTPUTS

	Front	Back
HDMI 2.0 with HDCP 2.2 support	–	1
Stereo 3.5 mm (variable)	–	1
Audio S/PDIF (fixed)	–	1
RS-232 room control (DB-9 connector)	–	1

INCLUDED CABLES AND ACCESSORIES

	Qty
Country-specific power cable	1
16' 5" (5 m) USB cable	1
Pens	2
External dual-band 2.4 and 5 GHz antennae	3
Remote control	1
AAA batteries	2
Wall mount bracket kit	1
Illustrated installation instructions	1
Important information document	1

CONNECTIVITY

Wired	RJ45 (x2) 1000baseT
Wi-Fi	IEEE 802.11 a/b/g/n/ac with 2 x 2 MIMO (both 2.4 and 5 GHz bands) supporting WEP, WPA, WPA2 PSK, and 802.1X EAP authentication protocols
Bluetooth	5.0 dual mode

STORAGE AND OPERATING REQUIREMENTS

Power requirements	100V to 240V AC, 50 Hz to 60 Hz
Operating temperature	41–95°F (5–35°C)
Storage temperature	-4–140°F (-20–60°C)
Humidity	5–80% relative humidity, non-condensing

POWER CONSUMPTION

Typical	55": 90 W
	65": 120 W
	75": TBD
	86": 149 W
Sleep	55": 1.2 W
	65": 1.2 W
	75": TBD
	86": 1.4 W
Standby	55": 0.18 W
	65": 0.18 W
	75": TBD
	86": 1.4 W

CERTIFICATION AND COMPLIANCE*

US / Canada	UL, FCC, ISED, TSCA, CONEG Packaging, Proposition 65
EU / EEA / EFTA / UK	CE, UKCA, LVD, CB, EMC, RED, REACH, RoHS, Battery, WEEE, Packaging, POP, Ecodesign
Australia / New Zealand	RCM
Performance standards	ENERGY STAR®, HDMI

PURCHASING INFORMATION

Order number: SBID-MX255-V3	SMART Board MX055-V3 interactive display with iQ and SMART Learning Suite
Order number: SBID-MX265-V3	SMART Board MX065-V3 interactive display with iQ and SMART Learning Suite
Order number: SBID-MX275-V3	SMART Board MX075-V3 interactive display with iQ and SMART Learning Suite
Order number: SBID-MX286-V3	SMART Board MX086-V3 interactive display with iQ and SMART Learning Suite
Optional accessories	See smarttech.com/accessories

WARRANTY

SMART Assure warranty	Includes advanced hardware replacement and access to onsite support. Terms and conditions vary by region. Contact your local reseller or distributor for information and visit smarttech.com/warranty .
------------------------------	---

CABLE REQUIREMENTS

HDMI	Certified premium high speed HDMI (18 Gbps) Maximum length: 23' (7 m)
USB 2.0	USB 2.0 certified Hi-Speed (480 Mbps) support Maximum length: 16' (5 m)
USB 3.0	USB 3.0 certified SuperSpeed (5 Gbps) support Maximum length: 9' (3 m)
More information	See smarttech.com/kb/171555

*Product availability may vary by region.
This product has received additional certifications not listed here.

INSTALLATION, DIMENSIONS, AND WEIGHTS

NOTES

- All dimensions $\pm 1/8"$ (0.3 cm). All weights ± 2 lb. (0.9 kg).
- Product ships upright.

SBID-MX255-V3

Dimensions

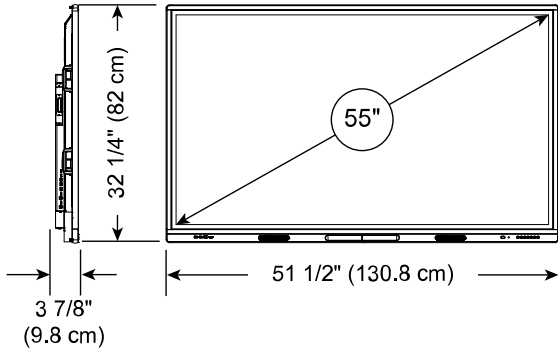

Weight

77 lb. (34.7 kg)

Shipping dimensions (including pallet)

56.9" \times 40.9" \times 10.2"
(144.5 cm \times 104 cm \times 26 cm)

Shipping weight (including pallet)

116 lb. (53.4 kg)

VESA mount

M8, 400 \times 400 mm

Handles

2

SBID-MX265-V3

Dimensions

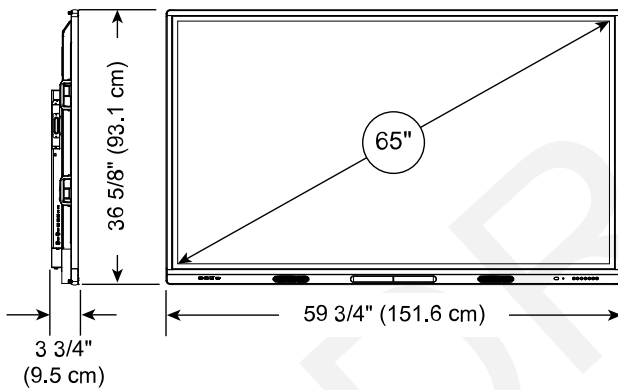

Weight

88 lb. (39.7 kg)

Shipping dimensions (including pallet)

65.2" \times 45.6" \times 8.1"
(165.5 cm \times 116 cm \times 20.5 cm)

Shipping weight

122.7 lb. (55.7 kg)

VESA mount

M8, 600 \times 400 mm

Handles

2

INSTALLATION, DIMENSIONS, AND WEIGHTS (CONTINUED)

NOTES

- All dimensions $\pm 1/8"$ (0.3 cm). All weights ± 2 lb. (0.9 kg).
- Product ships upright.

SBID-MX275-V3

Dimensions

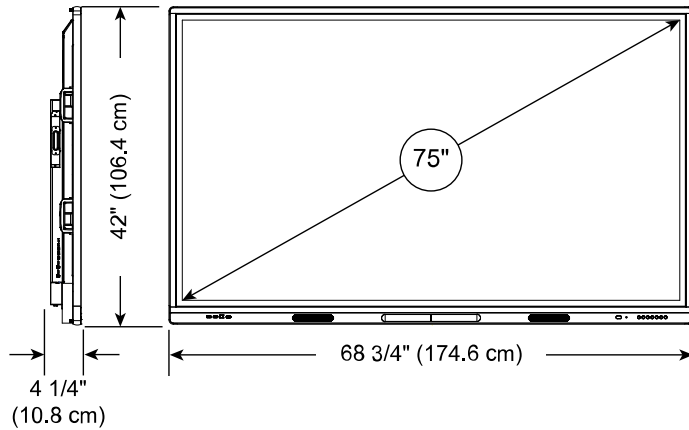

Weight

118 lb. (53.7 kg)

Shipping dimensions (including pallet)

74.2" \times 50.2" \times 8.1"
(188.5 cm \times 127.4 cm \times 20.5 cm)

Shipping weight

169 lb. (76.7 kg)

VESA mount

M8, 600 \times 400 mm

Handles

2

SBID-MX286-V3

Dimensions

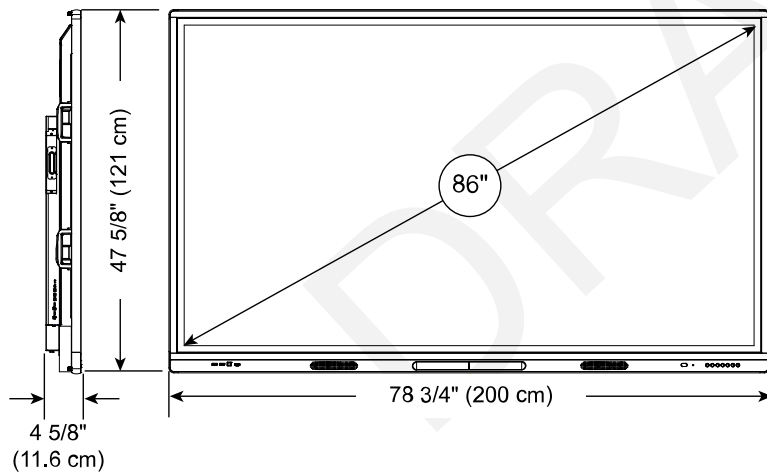

Weight

155 lb. (70.1 kg)

Shipping dimensions (including pallet)

86" \times 47.6" \times 8"
(218.5 cm \times 142.4 cm \times 20.5 cm)

Shipping weight

210.5 lb. (95.5 kg)

VESA mount

M8, 700 \times 400 mm

Handles

2